

Datablad STP33A0250100S

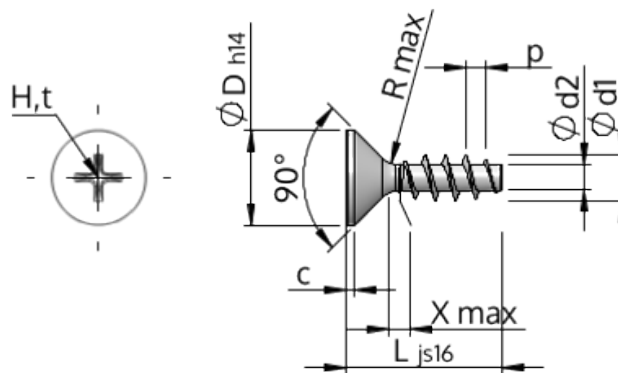

| | | |
|-----------------------|-----------|--|
| Artikelnummer | | STP33A0250100S |
| Standard | | KN1033 |
| Material | | stål, härdad |
| Yta | | förzinkad 5-7 µm, härdad, blå/transparent passiviserad |
| Utvändig gängdiameter | d1 | 2.50 ^{+0.14} mm |
| Gängkärnans diameter | d2 | 1.40 mm |
| Gängstigning | p | 1.12 mm |
| Längd | L | 10.00 ±0.45 mm |
| Huvuddiameter | D | 4.70 _{-0.30} mm |
| Cylindrisk huvudhöjd | C | 0.55 mm |
| Gängutlopp | X | 1.30 mm |
| Radie | R | 0.30 mm |
| Storlek Krysspår | | H1 |
| Inträngningsdjup | t | 0.97 - 1.43 mm |
| Gänga | | STS |
| Vikt | | 0.277 kg / 1000 styck |
| Tullavgiftsnummer | | 73 181 499 |